

Εσωτερικός Κανονισμός Λειτουργίας Σχολικής Μονάδας

6^ο ΓΕΛ ΑΧΑΡΝΩΝ

ΣΧΟΛΙΚΟ ΕΤΟΣ 2024-2025

Ταυτότητα Σχολικής Μονάδας	
 6^ο ΓΕΛ ΑΧΑΡΝΩΝ	Διεύθυνση Δευτεροβάθμιας Εκπαίδευσης Ανατολικής Αττικής
Κωδικός Σχολείου (ΥΠΑΙΘ):	0552092

Στοιχεία	6^ο ΗΜΕΡΗΣΙΟ ΓΕΝΙΚΟ ΛΥΚΕΙΟ ΑΧΑΡΝΩΝ
Έδρα Σχολικής Μονάδας (διεύθυνση):	Πύρρου Δήμα, Αχαρνές 136 72
Τηλέφωνο	210 2476400
Κωδικός μονάδας	0552092
e-mail	6lykacharn@sch.gr
Ιστοσελίδα:	http://6lyk-acharn.att.sch.gr
Διευθυντής Σχολικής Μονάδας	Αικατερίνη Κεχαγιά
Υποδιευθυντές Α & Β	Α΄ - Λεωνίδα Κωνσταντινίδης Β΄ - Βασιλική Αναστασοπούλου
Πρόεδρος Συλλόγου Γονέων/Κηδεμόνων	Παναγιώτης Κάιας
Πρόεδρος δεκαπενταμελούς	Ιωάννης Αβραμίδης

Πίνακας περιεχομένων

Εισαγωγή	4
Σύνταξη, έγκριση και τήρηση του Κανονισμού	4
Βασικές αρχές και στόχοι του Εσωτερικού Κανονισμού Λειτουργίας	5
Λειτουργία του Σχολείου	5
1. ΠΡΟΣΕΛΕΥΣΗ-ΠΑΡΑΜΟΝΗ ΣΤΟ ΣΧΟΛΕΙΟ ΚΑΙ ΑΠΟΧΩΡΗΣΗ ΑΠΟ ΑΥΤΟ	5
2. ΣΥΜΠΕΡΙΦΟΡΑ ΜΕΣΑ ΣΤΟ ΣΧΟΛΕΙΟ	6
3. ΚΙΝΗΤΑ ΤΗΛΕΦΩΝΑ.....	6
4. ΚΑΠΝΙΣΜΑ	7
5. ΔΙΑΛΕΙΜΜΑΤΑ–ΚΕΝΑ	7
6. ΔΥΣΚΟΛΙΕΣ ΣΤΗ ΔΙΕΞΑΓΩΓΗ ΜΑΘΗΜΑΤΩΝ (ΦΕΚ 5130β’/10-9-2024, Άρθρο 1, παρ.8) & ΦΕΚ 5435β’/27-9-2024)	8
7. ΠΡΟΛΗΨΗ ΦΑΙΝΟΜΕΝΩΝ ΒΙΑΣ ΚΑΙ ΣΧΟΛΙΚΟΥ ΕΚΦΟΒΙΣΜΟΥ.....	8
8. ΠΟΙΟΤΗΤΑ ΤΟΥ ΣΧΟΛΙΚΟΥ ΧΩΡΟΥ – ΖΗΜΙΕΣ - ΚΛΟΠΕΣ	8
9. ΠΑΙΔΑΓΩΓΙΚΟΣ ΕΛΕΓΧΟΣ (ΦΕΚ 5130β’ - 10-9-2024, Άρθρο 26, παρ. 2,3).....	9
10. ΑΠΟΥΣΙΕΣ (ΦΕΚ 5130β’ - 10-9-2024, Άρθρο 24).....	10
11. ΣΧΟΛΙΚΕΣ ΕΚΔΗΛΩΣΕΙΣ - ΔΡΑΣΤΗΡΙΟΤΗΤΕΣ	10
12. ΣΥΝΕΡΓΑΣΙΑ ΣΧΟΛΕΙΟΥ – ΟΙΚΟΓΕΝΕΙΑΣ - ΣΥΛΛΟΓΟΥ ΓΟΝΕΩΝ/ΚΗΔΕΜΟΝΩΝ	11
13. ΓΡΑΠΤΕΣ ΔΟΚΙΜΑΣΙΕΣ	11
14. ΜΑΘΗΤΙΚΕΣ ΚΟΙΝΟΤΗΤΕΣ	11
15. ΣΧΟΛΙΚΟ ΣΥΜΒΟΥΛΙΟ	11
16. ΑΝΤΙΜΕΤΩΠΙΣΗ ΕΚΤΑΚΤΩΝ ΑΝΑΓΚΩΝ.....	12
Ανατροφοδότηση - προτάσεις βελτίωσης	13
Επίλογος.....	15

6ο ΓΕΛ ΑΧΑΡΝΩΝ

ΚΑΝΟΝΙΣΜΟΣ ΛΕΙΤΟΥΡΓΙΑΣ

Εισαγωγή

Ο Εσωτερικός Κανονισμός Λειτουργίας του Σχολείου (άρθρο 37, Ν. 4692/2020) βασίζεται στο σύνολο των όρων και των κανόνων που αποτελούν προϋποθέσεις για να πραγματοποιείται ανενόχλητα, μεθοδικά και αποτελεσματικά το έργο του σχολείου. Επιπλέον, ο Εσωτερικός Κανονισμός Λειτουργίας του σχολείου αποτελεί σημαντικό παιδαγωγικό μέσο που βοηθά στην ομαλή σχολική ζωή, στη συνεργασία, στην αλληλεγγύη, στον δημοκρατικό διάλογο και στην αποδοχή της διαφορετικότητας. Η συμμετοχή οποιουδήποτε ατόμου στη σχολική ζωή σημαίνει αυτόματα την ανεπιφύλακτη αποδοχή και σχολαστική τήρηση του σχολικού κανονισμού, στο σύνολό του.

Σκοπός του Εσωτερικού Κανονισμού Λειτουργίας του σχολείου είναι η θεμελίωση ενός πλαισίου που υποστηρίζει το εκπαιδευτικό έργο συμβάλλοντας στην απρόσκοπτη συμμετοχή όλων στην εκπαιδευτική διαδικασία, στη διαμόρφωση κλίματος που στηρίζει την ολόπλευρη ανάπτυξη της προσωπικότητας των μαθητών/τριών καλλιεργώντας δεξιότητες, όπως η δημιουργικότητα, ο αυτοέλεγχος, η συνεργασία, η ενσυναίσθηση, η αλληλεγγύη, ο αμοιβαίος σεβασμός, η αποδοχή της διαφορετικότητας, η περιβαλλοντική συνείδηση, και στην εξασφάλιση της σωματικής ασφάλειας και της συναισθηματικής πλήρωσης όλων των μελών της σχολικής κοινότητας.

Σύνταξη, έγκριση και τήρηση του Κανονισμού

Ο Εσωτερικός Κανονισμός Λειτουργίας συντάχθηκε ύστερα από εισήγηση της Διευθύντριας Αικατερίνης Κεχαγιά και με τη συμμετοχή όλων των μελών του Συλλόγου Διδασκόντων, των μελών του Διοικητικού Συμβουλίου του Συλλόγου Γονέων και Κηδεμόνων, εκπροσώπου του Δήμου Αχαρνών και του Προεδρείου του δεκαπενταμελούς μαθητικού συμβουλίου.

Ο Εσωτερικός Κανονισμός Λειτουργίας κοινοποιείται στην οικεία Διεύθυνση Εκπαίδευσης, εγκρίνεται από τον Σύμβουλο Εκπαίδευσης Παιδαγωγικής Ευθύνης του Σχολείου και τον Διευθυντή Εκπαίδευσης.

Ο Εσωτερικός Κανονισμός Λειτουργίας κάθε σχολικής μονάδας κοινοποιείται σε όλους τους γονείς/κηδεμόνες και αναρτάται στον ιστότοπο του σχολείου, αμέσως μετά την έγκριση αυτού. Η ακριβής τήρησή του αποτελεί ευθύνη και υποχρέωση της Διεύθυνσης του σχολείου, των εκπαιδευτικών, των μαθητών/τριών και των γονέων/κηδεμόνων/ασκούντων την επιμέλεια.

Βασικές αρχές και στόχοι του Εσωτερικού Κανονισμού Λειτουργίας

Το σχολείο αποτελεί μια δημοκρατικά οργανωμένη κοινότητα που διασφαλίζει την απρόσκοπτη συνεργασία των μελών της. Ο Κανονισμός αποτελεί ένα σύνολο όρων και κανόνων, υποχρεώσεων και δικαιωμάτων, αρμοδιοτήτων και ευθυνών που αφορά όλα τα μέλη της σχολικής κοινότητας και στόχο έχει την εύρυθμη λειτουργία του Σχολείου και την πραγμάτωση του διδακτικού – παιδαγωγικού του ρόλου σε κλίμα σεβασμού, κατανόησης και αποδοχής. Όλα τα μέλη της σχολικής κοινότητας, εκπαιδευτικοί και μαθητές/τριες σέβονται και μιλούν με ευγένεια σε όλους όσους βρίσκονται στον χώρο του σχολείου. Δεν επιτρέπεται η άσκηση βίας (φραστικής ή σωματικής).

Μέσω των συμφωνημένων όρων και κανόνων του Κανονισμού του Σχολείου επιδιώκεται:

- Η εξασφάλιση της σωματικής και συναισθηματικής ασφάλειας όλων των μελών της σχολικής κοινότητας
- Η διαμόρφωση προσωπικοτήτων που λειτουργούν υπεύθυνα, σέβονται τις ελευθερίες των άλλων και συνεργάζονται αρμονικά μεταξύ τους.
- Η θεμελίωση ενός πλαισίου που υποστηρίζει το εκπαιδευτικό έργο και την απρόσκοπτη συμμετοχή όλων στην εκπαιδευτική διαδικασία.
- Η διαμόρφωση κλίματος που στηρίζει την ολόπλευρη ανάπτυξη της προσωπικότητας του/της κάθε μαθητή/ριας, αλλά και όλων των μελών της σχολικής κοινότητας.
- Η δημιουργία εύρυθμων, ευχάριστων και αποδοτικών συνθηκών διδασκαλίας, μάθησης και εργασίας.

Λειτουργία του Σχολείου

1. ΠΡΟΣΕΛΕΥΣΗ-ΠΑΡΑΜΟΝΗ ΣΤΟ ΣΧΟΛΕΙΟ ΚΑΙ ΑΠΟΧΩΡΗΣΗ ΑΠΟ ΑΥΤΟ

Η έγκαιρη προσέλευση των μαθητών/τριών στο σχολείο, η αποχώρησή τους καθώς και η τακτική και ανελλιπή φοίτηση αποτελούν βασικά στοιχεία της εκπαιδευτικής διαδικασίας.

Οι μαθητές/τριες:

- Προσέρχονται στο σχολείο τουλάχιστον 5 λεπτά της ώρας πριν από το χτύπημα του κουδουνιού (8.15 π.μ.)
- Όσοι/ες προσέρχονται με καθυστέρηση παραμένουν σε καθορισμένο, εκ των προτέρων, χώρο στο σχολείο και εισέρχονται στην τάξη τους, μετά την ολοκλήρωση της διδακτικής ώρας.
- Η καθυστερημένη προσέλευση μαθητή/τριας μετά την είσοδο του/της εκπαιδευτικού στην αίθουσα θεωρείται απουσία.
- Κατά τη διάρκεια του μαθήματος δεν επιτρέπεται η έξοδος μαθητών/τριών από την αίθουσα, παρά μόνο σε μεγάλη ανάγκη και πάντοτε με την άδεια του διδάσκοντος.
- Μαθητές/τριες απαλλαγμένοι από το μάθημα της Γυμναστικής, παραμένουν στον χώρο του μαθήματος και δεν ανεβαίνουν στην αίθουσα διδασκαλίας.

- Οι μαθητές/τριες δεν επιτρέπεται να αποχωρήσουν από το σχολείο πριν από τη λήξη των μαθημάτων, χωρίς άδεια. Αν παρουσιαστεί ανάγκη έκτακτης αποχώρησης, κατά τη διάρκεια του σχολικού ωραρίου (π.χ. ασθένεια), ενημερώνεται ο/η γονέας/κηδεμόνας/ασκών την επιμέλεια για να παραλάβει το παιδί του/της, εφόσον αυτό είναι ανήλικο, και το παραλαμβάνει αφού πρώτα ενυπόγραφα δηλώσει ενώπιον της Διεύθυνσης της σχολικής μονάδας το γεγονός αυτό.

2. ΣΥΜΠΕΡΙΦΟΡΑ ΜΕΣΑ ΣΤΟ ΣΧΟΛΕΙΟ

- Αποκλίσεις των μαθητών/τριών από τη δημοκρατική συμπεριφορά, τους κανόνες του σχολείου, τους όρους της ισότιμης συμμετοχής στη ζωή του σχολείου, από τον οφειλόμενο σεβασμό στον/στην εκπαιδευτικό, στον/ στην συμμαθητή/τρια, στη σχολική περιουσία, θεωρούνται σχολικά παραπτώματα.
- Τα σχολικά παραπτώματα αντιμετωπίζονται από το σχολείο σύμφωνα με την ισχύουσα νομοθεσία και με γνώμονα την αρχή ότι η κατασταλτική αντιμετώπιση αυτών των φαινομένων είναι η τελευταία επιλογή, χωρίς όμως να αποκλείεται η εφαρμογή των κάθε φορά ισχυόντων παιδαγωγικών μέτρων.
- Τα θέματα αποκλίσεως συμπεριφοράς των μαθητών/τριών στο σχολείο αποτελούν αντικείμενο συνεργασίας του/της εκπαιδευτικού της τάξης με τον/τη Σύμβουλο Σχολικής Ζωής, αν πρόκειται για μαθητές/τριες που φοιτούν στη Δευτεροβάθμια Εκπαίδευση, τον/τη Διευθυντή/τρια-Προϊστάμενο/η της σχολικής μονάδας, τον Σύλλογο Διδασκόντων/ουσών και τον/τη Σύμβουλο Εκπαίδευσης Παιδαγωγικής Ευθύνης, προκειμένου να υπάρξει η καλύτερη δυνατή παιδαγωγική αντιμετώπισή τους.
- Σε κάθε περίπτωση και πριν από οποιαδήποτε απόφαση, λαμβάνεται υπόψη η βασική αρχή του σεβασμού της προσωπικότητας και των δικαιωμάτων των μαθητών/τριών.
- Οι μαθητές/τριες οφείλουν να προσέχουν την ατομική τους υγιεινή και η εμφάνισή τους να είναι μέσα σε κοινά αποδεκτά πρότυπα, πλατιάς αποδοχής, ευπρεπής, κόσμια και χωρίς υπερβολή.
- Οι μαθητές/τριες του σχολείου είναι υποχρεωμένοι για οποιοδήποτε πρόβλημα να απευθύνονται ιεραρχικά, πρώτα στον υπεύθυνο εκπαιδευτικό του τμήματος, κατόπιν στον Σύμβουλο Σχολικής Ζωής και, εφόσον εκείνοι κρίνουν σκόπιμο, στον/στην Διευθυντή/ντρια του σχολείου.

3. ΚΙΝΗΤΑ ΤΗΛΕΦΩΝΑ

- Απαγορεύεται εντός των σχολικών χώρων-κτιρίων και υπαίθριων χώρων η **εμφανής κατοχή** ή και η **χρήση** κινητού τηλεφώνου ή άλλης ηλεκτρονικής συσκευής ή παιχνιδιών που διαθέτουν σύστημα επεξεργασίας εικόνας και ήχου, για συνομιλία, βιντεοσκόπηση ή οποιαδήποτε άλλη χρήση από τους μαθητές/τριες. (ΦΕΚ 5130β' / 10-9-2024). Τα κινητά πρέπει να παραμένουν στην τσάντα των μαθητών/τριών.

- Οι εκπαιδευτικοί έχουν τα κινητά τηλέφωνα τους απενεργοποιημένα κατά τη διάρκεια του μαθήματος και δύνανται να τα χρησιμοποιούν στα διαλείμματα και μόνο εντός του γραφείου καθηγητών. Οι εκπαιδευτικοί δύνανται να χρησιμοποιούν τον προσωπικό ηλεκτρονικό εξοπλισμό τους, πέραν των διαθέσιμων από το σχολείο ηλεκτρονικών συσκευών, μόνο κατά τη διάρκεια της εκπαιδευτικής διαδικασίας και τηρώντας απαρέγκλιτα τους κανόνες ασφαλείας και τις διατάξεις περί προστασίας προσωπικών δεδομένων των μαθητών/τριών/εκπαιδευτικών.
- Ειδικότερα αν διαπιστωθεί ότι μαθητής/τρια κατέχει εμφανώς ή και χρησιμοποιεί το κινητό τηλέφωνό του/της, εντός σχολικών χώρων (κτιρίων και υπαίθριων χώρων), παρά την απαγόρευση, εφαρμόζονται τα παρακάτω: Ο/Η εκπαιδευτικός ενημερώνει σχετικά τον Διευθυντή/ντρια της σχολικής μονάδας ο οποίος εφαρμόζει το παιδαγωγικό μέτρο της αποβολής από τα μαθήματα μία (1) ημέρα, ενημερώνοντας για αυτό τους γονείς/κηδεμόνες του/της μαθητή/ τριας για τη συμπεριφορά του/της.
- Αν διαπιστωθεί από εκπαιδευτικό ότι ο/η μαθητής/τρια κατά τη διάρκεια του μαθήματος ή κατά τη διάρκεια του διαλείμματος ή κατά τη διάρκεια της προσέλευσης ή αποχώρησης μαγνητοφωνεί ή φωτογραφίζει ή βιντεοσκοπεί εκπαιδευτικούς ή συμμαθητές/τριες του/της, ακολουθείται η διαδικασία παιδαγωγικού ελέγχου όπως ορίζεται στο (ΦΕΚ 5130β' / 10-9-2024.).

4. ΚΑΠΝΙΣΜΑ

Εκπαιδευτικοί και μαθητές/τριες σέβονται την απαγόρευση καπνίσματος, ατμίματος και λήψης αλκοόλ. Το κάπνισμα και το άτμισμα απαγορεύεται στους κλειστούς και στους υπαίθριους χώρους του σχολείου (Ν.3868/2010, εγκύκλιοι 120995/30-9-2010 και 179155/Δ2/2014 του Υπουργείου Υγείας και Κοινωνικής Αλληλεγγύης). Είναι αυτονόητο ότι το κάπνισμα-άτμισμα δεν επιτρέπεται επίσης στις εξωσχολικές δραστηριότητες/εκδηλώσεις. Η παράβαση ελέγχεται παιδαγωγικά και πειθαρχικά από τους εκπαιδευτικούς και πειθαρχικά από τους Επόπτες Δημόσιας Υγείας.

5.ΔΙΑΛΕΙΜΜΑΤΑ-ΚΕΝΑ

Οι μαθητές και οι μαθήτριες:

1. Τις ημέρες που δεν το επιτρέπουν οι καιρικές συνθήκες παραμένουν στους διαδρόμους, στους κοινόχρηστους χώρους και όχι στις αίθουσες διδασκαλίας.
2. Δεν χρησιμοποιούν μπάλες.
3. Δεν φέρνουν στις αίθουσες τρόφιμα ή αναψυκτικά.
4. Σε κάθε περίπτωση που βρίσκονται μαθητές/τριες έξω από την αίθουσα διδασκαλίας κατά τη διδακτική ώρα, αν δεν απασχολούνται στο γραφείο της διεύθυνσης ή από κάποιο καθηγητή, μπορούν να παραμένουν μόνο στο μπροστινό προαύλιο, καθώς το πίσω είναι χώρος διδασκαλίας του μαθήματος της γυμναστικής.
5. Σε περίπτωση καθυστέρησης/απουσίας καθηγητή δεν παραμένουμε στην τάξη και ενημερώνουμε άμεσα τη Διεύθυνση του σχολείου.

6. ΔΥΣΚΟΛΙΕΣ ΣΤΗ ΔΙΕΞΑΓΩΓΗ ΜΑΘΗΜΑΤΩΝ (ΦΕΚ 5130β'/10-9-2024, Άρθρο 1, παρ.8)& ΦΕΚ 5435β'/27-9-2024)

- Σε περίπτωση έκτακτου ή απρόβλεπτου γεγονότος, παρέχεται σύγχρονη εξ αποστάσεως εκπαίδευση, όπου τόσο οι μαθητές/τριες όσο και οι εκπαιδευτικοί συμμετέχουν αποκλειστικά εξ αποστάσεως στην εκπαιδευτική διαδικασία. Το πρόγραμμα της σύγχρονης εξ αποστάσεως εκπαίδευσης είναι αναρτημένο στην ιστοσελίδα του σχολείου. Αν δεν μπορεί για οποιονδήποτε λόγο να πραγματοποιηθεί η σύγχρονη εξ αποστάσεως εκπαίδευση και υπάρχει απώλεια διδακτικών ωρών, παρέχεται η δυνατότητα αναπλήρωσή τους με τους ακόλουθους τρόπους: α) αξιοποίηση των σχολικών εορτών με την παράλληλη πραγματοποίηση των εορτών και των μαθημάτων, β) περιορισμός των εργασιμων ημερών των πολυήμερων εκδρομών και γ) περικοπή περιπάτων και εκδρομών.
- Στην περίπτωση που η διεξαγωγή της εκπαιδευτικής διαδικασίας καθίσταται αδύνατη ή ιδιαιτέρως δυσχερής λόγω παρεμπόδισης από οποιοδήποτε φυσικό πρόσωπο της πρόσβασης των μαθητών/τριών και/ή εκπαιδευτικών στους χώρους της σχολικής μονάδας παρέχεται σύγχρονη εξ αποστάσεως εκπαίδευση. Στη συνέχεια, αφού αποκατασταθεί η λειτουργία της σχολικής μονάδας, και εφόσον η παρεμπόδιση προκλήθηκε από μαθητές/τριες της σχολικής μονάδας, δύναται να παρέχεται επιπλέον και διά ζώσης ο απαραίτητος, αναλόγως των εκπαιδευτικών αναγκών των μαθητών/τριών, αριθμός διδακτικών ωρών.
- Μαθητές/τριες, οι οποίοι/ες με τις πράξεις τους καθιστούν αδύνατη ή ιδιαιτέρως δυσχερή τη διεξαγωγή της εκπαιδευτικής διαδικασίας σε τμήμα/τμήματα σχολικής μονάδας ή σε ολόκληρη τη σχολική μονάδα, δεν επιτρέπεται να συμμετέχουν στη σύγχρονη εξ αποστάσεως εκπαίδευση και λαμβάνουν αδικαιολόγητη απουσία, για όσες διδακτικές ώρες προβλέπει το ωρολόγιο πρόγραμμα της ημέρας.».

7. ΠΡΟΛΗΨΗ ΦΑΙΝΟΜΕΝΩΝ ΒΙΑΣ ΚΑΙ ΣΧΟΛΙΚΟΥ ΕΚΦΟΒΙΣΜΟΥ

Η ανάπτυξη θετικού σχολικού κλίματος αποτελεί σημαντικό παράγοντα της διαδικασίας πρόληψης ή/και αντιμετώπισης φαινομένων βίας, παρενόχλησης, εξαναγκασμού και σχολικού εκφοβισμού.

Χαρακτηριστικά του θετικού και υγιούς σχολικού κλίματος είναι ο αμοιβαίος σεβασμός, η αποδοχή της διαφορετικότητας, η προώθηση της συνεργασίας με φορείς, η συνεργασία του σχολείου με την οικογένεια.

8. ΠΟΙΟΤΗΤΑ ΤΟΥ ΣΧΟΛΙΚΟΥ ΧΩΡΟΥ – ΖΗΜΙΕΣ - ΚΛΟΠΕΣ

1. Ένας από τους στόχους του σχολείου είναι η καλλιέργεια της αίσθησης της ευθύνης στους/στις μαθητές/τριες σε ό,τι αφορά την ποιότητα του σχολικού χώρου. Καθαρά και συντηρημένα κτίρια –αίθουσες, εργαστήρια, παραρτήματα, ο αύλειος χώρος– διαμορφώνουν τον περιβάλλοντα χώρο μέσα στον οποίο είναι δυνατόν να καλλιεργηθεί η ψυχή του/τις μαθητή/τριας.

2. Φθορές, ζημιές και κακή χρήση της περιουσίας του σχολείου αποδυναμώνουν τις εκπαιδευτικές δυνατότητές του και οδηγούν στην αντίληψη της απαξίωσης της δημόσιας περιουσίας. Στις περιπτώσεις εκείνες, όπου αποδεδειγμένα η φθορά/καταστροφή, μερική ή ολική, σχολικών κτιρίων, χώρων και παραρτημάτων αυτών, καθώς και υλικοτεχνικής υποδομής και εξοπλισμού εντός αυτών, αποδίδεται σε συγκεκριμένο/η μαθητή/τρια, ο/η τελευταίος/α ελέγχεται για τη συμπεριφορά αυτή και η δαπάνη αποκατάστασης βαρύνει τον γονέα/κηδεμόνα του/της ή τον/την ίδιο/ίδια, αν είναι ενήλικος/η.
3. Συγκεκριμένα, η Διεύθυνση της σχολικής μονάδας καλεί τον ίδιο τον/τη μαθητή/τρια που είναι ενήλικος/η ή τον γονέα/κηδεμόνα/ασκούντα την επιμέλεια στον οποίο αποδεδειγμένα αποδίδεται η ζημία και του ζητάει να την αποκαταστήσει, μέσα σε προθεσμία πέντε (5) ημερών.
4. Στην περίπτωση που δηλώσουν ότι δεν προτίθενται να αποκαταστήσουν τη ζημία, τότε η Διεύθυνση της σχολικής μονάδας το γνωστοποιεί στον οικείο Δήμο ή στη Σχολική Επιτροπή, σύμφωνα με τα οριζόμενα στο άρθρο 28 του ν. 5056/2023. Ο Δήμος ή η Σχολική Επιτροπή οφείλει να ζητήσει και να λάβει τρεις (3) προσφορές για την αποκατάσταση της ζημίας και να διαλέξει την πιο οικονομική, συντάσσοντας προς τούτο σχετικό πρακτικό. Αφού ολοκληρωθούν οι εργασίες στη σχολική μονάδα, τότε ο οικείος Δήμος ή η Σχολική Επιτροπή που επιβαρύνθηκε με τη σχετική δαπάνη καλείται να αποστείλει το αποδεικτικό εξόφλησης είτε στον/στην ενήλικο/η μαθητή/τρια ή στους γονείς/κηδεμόνες του/ της. Τους καλεί εντός προθεσμίας πέντε (5) ημερών να καταβάλουν το ποσό σε συγκεκριμένο λογαριασμό του Δήμου ή της Σχολικής Επιτροπής και γνωστοποιώντας τους, ταυτόχρονα, ότι σε περίπτωση μη καταβολής του θα υπάρξει σχετική βεβαίωση οφειλής από την αρμόδια οικονομική υπηρεσία του Δήμου και είσπραξη της, σύμφωνα με τα οριζόμενα στον ν.4978/2022. Σε περίπτωση άρνησης, η σχετική δαπάνη βεβαιώνεται και ακολουθεί η διαδικασία είσπραξής της.
5. Η κλοπή αντικειμένων τιμωρείται αυστηρά. Όλα τα αντικείμενα που ανευρίσκονται στο χώρο του Σχολείου παραδίδονται στον/την Διευθυντή/τρια.
6. Οι μαθητές/τριες δεν πρέπει να φέρνουν χρήματα ή αντικείμενα αξίας στο σχολείο. Το Σχολείο δεν φέρει ευθύνη σε περίπτωση απώλειας χρηματικών ποσών ή αντικειμένων αξίας που οι μαθητές φέρουν μαζί τους.

9.ΠΑΙΔΑΓΩΓΙΚΟΣ ΕΛΕΓΧΟΣ (ΦΕΚ 5130β' - 10-9-2024, Άρθρο26, παρ. 2,3)

Τα παιδαγωγικά μέτρα εφαρμόζονται με γνώμονα το συμφέρον των μαθητών/τριών που παρουσιάζουν αποκλίνουσα συμπεριφορά εντός και εκτός σχολικής μονάδας, κατά τον λόγο αρμοδιότητας του καθενός εκπαιδευτικού οργάνου, ως εξής:

- i) Κάθε εκπαιδευτικός μπορεί να εφαρμόσει τα παιδαγωγικά μέτρα: α) προφορική παρατήρηση, β) επίπληξη, γ) ωριαία απομάκρυνση.
- ii) Ο/Η Διευθυντής/ντρια του σχολείου μπορεί να εφαρμόσει τα παιδαγωγικά μέτρα των α) προφορική παρατήρηση, β) επίπληξη, γ) ωριαία απομάκρυνση. δ) αποβολή από τα μαθήματα μέχρι τρεις (3) ημέρες.
- iii) Ο Σύλλογος Διδασκόντων/ουσών μπορεί να εφαρμόσει τα παιδαγωγικά μέτρα των περ. α) προφορική παρατήρηση, β) επίπληξη, γ) ωριαία απομάκρυνση, δ) αποβολή από τα μαθήματα μέχρι τρεις (3) ημέρες, ε) αποβολή από τα μαθήματα μέχρι πέντε

- (5) ημέρες, στ) αποκλεισμός από πάσης φύσεως δράσεις, εκδηλώσεις, αθλητικές δραστηριότητες, εκπαιδευτικές εκδρομές που διοργανώνει το σχολείο, σωρευτικώς ή διαζευκτικώς, εντός του τρέχοντος διδακτικού έτους, ζ) αλλαγή τμήματος και η) αλλαγή σχολικού περιβάλλοντος.
- iv) Τα παραπάνω μπορούν να ισχύουν παράλληλα με τις δράσεις παιδαγωγικής μορφής, τις οποίες προτείνει ο Σύλλογος Διδασκόντων/ουσών, σε συνεργασία με ψυχολόγους και κοινωνικούς λειτουργούς. Σε κάθε περίπτωση, τα προβλεπόμενα παιδαγωγικά μέτρα **δεν εφαρμόζονται κατά την αναφερόμενη ως άνω σειρά**, ενώ η λήψη τους θα πρέπει να κρίνεται, κάθε φορά (ad hoc), κατάλληλη και αναγκαία για την επίτευξη του επιδιωκόμενου παιδαγωγικού σκοπού.

10.ΑΠΟΥΣΙΕΣ(ΦΕΚ 5130β' - 10-9-2024, Άρθρο24)

Επαρκής χαρακτηρίζεται η φοίτηση μαθητών/τριών εφόσον το σύνολο των απουσιών δεν υπερβαίνει τις εκατό δεκατέσσερις (114), από τις οποίες οι πάνω από τις πενήντα (50) είναι δικαιολογημένες ή οφείλονται σε ασθένεια.

- Απουσία μαθητή/τριας από πολιτιστικές ή αθλητικές εκδηλώσεις που πραγματοποιούνται στο πλαίσιο του ωρολογίου προγράμματος του σχολείου θεωρείται αδικαιολόγητη απουσία από όσες διδακτικές ώρες προβλέπει το ωρολόγιο πρόγραμμα την ημέρα της πραγματοποίησής τους.
- Απουσία μαθητή/τριας από εορταστικές επετειακές εκδηλώσεις του σχολείου θεωρείται αδικαιολόγητη απουσία από όσες διδακτικές ώρες προβλέπει το ωρολόγιο πρόγραμμα την ημέρα της πραγματοποίησής τους.
- Απουσία μαθητή/τριας από περίπατο χωρίς χρήση μεταφορικού μέσου θεωρείται απουσία από όλα τα ωριαία μαθήματα που προβλέπει το ωρολόγιο πρόγραμμα την ημέρα της πραγματοποίησής του, οι απουσίες αυτές δεν λαμβάνονται υπόψη στον χαρακτηρισμό φοίτησης.
- Οι μαθητές/τριες που δεν συμμετέχουν σε εκδρομές ή σε σχολικές δραστηριότητες παραμένουν στο σχολείο προκειμένου να παρακολουθήσουν ειδικά διαμορφωμένο ωρολόγιο πρόγραμμα. Διαφορετικά οι απουσίες καταχωρίζονται ως αδικαιολόγητες
- Η καθυστερημένη προσέλευση μαθητή/τριας μετά την είσοδο του/της εκπαιδευτικού εντός της αίθουσας θεωρείται απουσία.

11. ΣΧΟΛΙΚΕΣ ΕΚΔΗΛΩΣΕΙΣ- ΔΡΑΣΤΗΡΙΟΤΗΤΕΣ

Το σχολείο οργανώνει μία σειρά εκδηλώσεων/δραστηριοτήτων που στόχο έχουν τη σύνδεση σχολικής και κοινωνικής ζωής, τον εμπλουτισμό των υπαρχουσών γνώσεων των μαθητών/τριών, την απόκτηση δεξιοτήτων ζωής και την ευαισθητοποίησή τους σε κοινωνικά θέματα. Οι ενδοσχολικές εκδηλώσεις, οι σχολικές δραστηριότητες και η συμμετοχή σε καινοτόμα σχολικά προγράμματα γίνονται με πρωτοβουλίες, ιδέες και ευθύνη των ίδιων των μαθητών/τριών, επειδή με τον τρόπο αυτό αισθάνονται υπεύθυνοι/ες, αναδεικνύουν τις ικανότητές τους, τις κλίσεις τους, τα ενδιαφέροντά τους και το ταλέντο τους.

12. ΣΥΝΕΡΓΑΣΙΑ ΣΧΟΛΕΙΟΥ – ΟΙΚΟΓΕΝΕΙΑΣ- ΣΥΛΛΟΓΟΥ ΓΟΝΕΩΝ/ΚΗΔΕΜΟΝΩΝ

Το σχολείο βρίσκεται σε αγαστή συνεργασία με την οικογένεια του/της μαθητή/τριας, με τον Σύλλογο Γονέων/ Κηδεμόνων και φορείς, των οποίων όμως ο ρόλος είναι διακριτός. Κάθε φορά που δημιουργείται θέμα το οποίο σχετίζεται με συγκεκριμένο/η μαθητή/τρια, ο πρώτος που ενημερώνεται σχετικά είναι ο γονέας/κηδεμόνας/ ασκών την επιμέλεια, ο οποίος θα πρέπει να συνεργαστεί με το σχολείο.

13. ΓΡΑΠΤΕΣ ΔΟΚΙΜΑΣΙΕΣ

- Όλοι οι μαθητές και οι μαθήτριες οφείλουν να αντιμετωπίζουν τις κάθε είδους γραπτές δοκιμασίες με εντιμότητα και αξιοπρέπεια.
- Σε περίπτωση απουσίας τους από προγραμματισμένο διαγώνισμα, το γράφουν σε μέρα και ώρα που ορίζει ο διδάσκων/ουσα.
- Οι μαθητές/τριες που τελειώνουν νωρίτερα το διαγώνισμα παραδίδουν την κόλλα τους και παραμένουν στην αίθουσα μέχρι να χτυπήσει το κουδούνι.
- Κατά τη διάρκεια των προαγωγικών και απολυτηρίων εξετάσεων, εάν ο μαθητής/τρια επιχειρεί να αντιγράψει με οποιοδήποτε τρόπο ή θορυβεί και δεν συμμορφώνεται με τις υποδείξεις των επιτηρητών, απομακρύνεται από την αίθουσα εξέτασης με αιτιολογημένη απόφαση του Δ/ντή, των επιτηρητών και των διδασκόντων το εξεταζόμενο μάθημα. Το γραπτό δοκίμιο βαθμολογείται με το βαθμό (01) με απόφαση του Δ/ντή και μετά από εισήγηση των διδασκόντων το εξεταζόμενο μάθημα. (άρθρο 6, Π.Δ. 126/2016).

14.ΜΑΘΗΤΙΚΕΣ ΚΟΙΝΟΤΗΤΕΣ

- Το 5/μελές Μαθητικό Συμβούλιο αντιπροσωπεύει τους/τις μαθητές/τριες του τμήματος στη διεκδίκηση των αιτημάτων τους. Για θέματα που αφορούν όλο το σχολείο οι μαθητές/τριες αντιπροσωπεύονται από το 15μελές Μαθητικό Συμβούλιο του σχολείου.
- Το 5μελές και το 15μελές μεταφέρουν τα αιτήματα των μαθητών/τριών της τμήματος ή του σχολείου αντίστοιχα στον/την Διευθυντή/ντρια και το Σύλλογο των Διδασκόντων.
- Τόσο το 15μελές όσο και τα 5μελή έχουν δικαίωμα να έχουν δικό τους πίνακα μαθητικών ανακοινώσεων που τοποθετείται σε κεντρικό χώρο του σχολείου.
- Οι ανακοινώσεις των 5μελών και 15μελούς στα τμήματα θα γίνονται μόνο με έγγραφη άδεια της Δ/νσης.

15. ΣΧΟΛΙΚΟ ΣΥΜΒΟΥΛΙΟ

Έργο του Σχολικού Συμβουλίου είναι η εξασφάλιση της ομαλής λειτουργίας του Σχολείου με κάθε πρόσφορο τρόπο, η καθιέρωση τρόπων επικοινωνίας διδασκόντων/ουσών και οικογενειών των μαθητών και του σχολικού περιβάλλοντος.

16. ΑΝΤΙΜΕΤΩΠΙΣΗ ΕΚΤΑΚΤΩΝ ΑΝΑΓΚΩΝ

Γενικά

Το κτήριο του 6^{ου} ΓΕΛ είναι κατασκευασμένο με τις πιο σύγχρονες αντισεισμικές προδιαγραφές. Επομένως πρόκειται ένα εξαιρετικά ασφαλές κτήριο που δεν θα κινδυνεύσει ακόμη και σε ένα πολύ δυνατό σεισμό.

Τα περισσότερα ατυχήματα σε σεισμούς προκαλούνται από εκδηλώσεις πανικού. Για το λόγο αυτό το σημαντικότερο που πρέπει να φροντίσουμε, τόσο ατομικά όσο και ομαδικά, είναι να ελέγξουμε τον πανικό, να μην τρέχουμε, να μην φωνάζουμε και να διατηρήσουμε απόλυτα την ψυχραιμία μας μέχρι να βγούμε από το κτήριο.

Για τον λόγο αυτό προετοιμαζόμαστε για τις κινήσεις που θα κάνουμε σε περίπτωση σεισμού.

Τι κάνουμε σε περίπτωση σεισμού:

Ώρα διδασκαλίας: Μόλις αρχίσει ο σεισμός καλυπτόμαστε κάτω και από τα θρανία και περιμένουμε όση ώρα διαρκεί η σεισμική δόνηση. Στη συνέχεια ακολουθούμε τις οδηγίες εκκένωσης του διδάσκοντα καθηγητή. Το σχέδιο εκκένωσης του κτηρίου είναι αναρτημένο σε κάθε τάξη και κάθε μαθητής οφείλει να το μελετήσει. Εκεί είναι αναρτημένη η διαδρομή εκκένωσης και η σειρά με την οποία οι τάξεις απομακρύνονται από το κτήριο. Στους διαδρόμους και μέχρι να βγούμε από το κτήριο ακολουθούμε ψύχραιμα, χωρίς φωνές και δίχως να βιαστούμε ΠΟΤΕ αλλά με βάδην, τη διαδρομή εκκένωσης που αναγράφεται στο σχέδιο εκκένωσης που βρίσκεται στον πίνακα αναρτήσεων της τάξης. Δεν απομακρυνόμαστε από το σύνολο της τάξης και του διδάσκοντα καθηγητή για να πάμε οπουδήποτε αλλού **σε καμία περίπτωση**. Δεν αργοπορούμε και δεν παίρνουμε τα προσωπικά μας αντικείμενα. Ο καθηγητής παίρνει μαζί του το απουσιολόγιο. Μόλις φτάσουμε στο προαύλιο παίρνουμε απουσίες.

Ώρα διαλείμματος: Κατά την ώρα του διαλείμματος, για λόγους ασφάλειας σε περίπτωση σεισμού, κανένας μαθητής δεν παραμένει στους ορόφους. Ειδικές εξαιρέσεις για σοβαρούς λόγους υγείας μπορεί να δώσει **μόνο ο εφημερεύων καθηγητής** ο οποίος πρέπει να είναι ενήμερος από την διεύθυνση για κάθε μαθητή που κατ' εξαίρεση παραμένει στους ορόφους.

Όσοι μαθητές σε ώρα σεισμού βρίσκονται στους διαδρόμους του ισογείου, με τις οδηγίες και τη βοήθεια των εφημερευόντων και των υπόλοιπων καθηγητών απομακρύνονται βάδην από τους χώρους του κτιρίου στο κοντινότερο προαύλιο κι όχι στο αίθριο.

Για τους μαθητές που κατ' εξαίρεση βρίσκονται στους ορόφους, την ευθύνη της απομάκρυνσης από το κτίριο έχει ο εφημερεύων καθηγητής των ορόφων που τους συνοδεύει από το κλιμακοστάσιο στο προαύλιο. Η χρήση του ασανσέρ σε περίπτωση σεισμού απαγορεύεται.

Χρήση ασανσέρ: Για λόγους ασφάλειας σε όλη τη διάρκεια λειτουργίας του σχολείου, χρήση του ασανσέρ από μαθητές γίνεται μόνο με συνοδούς καθηγητές και κατόπιν ειδικής άδειας από την διεύθυνση. Για να αποφύγουμε την πιθανότητα να εγκλειστεί μαθητής στο ασανσέρ ασυνόδευτος, απαγορεύεται η χρήση ασανσέρ από μαθητές σε κάθε άλλη περίπτωση.

Η εκκένωση του κτηρίου γίνεται ως εξής:

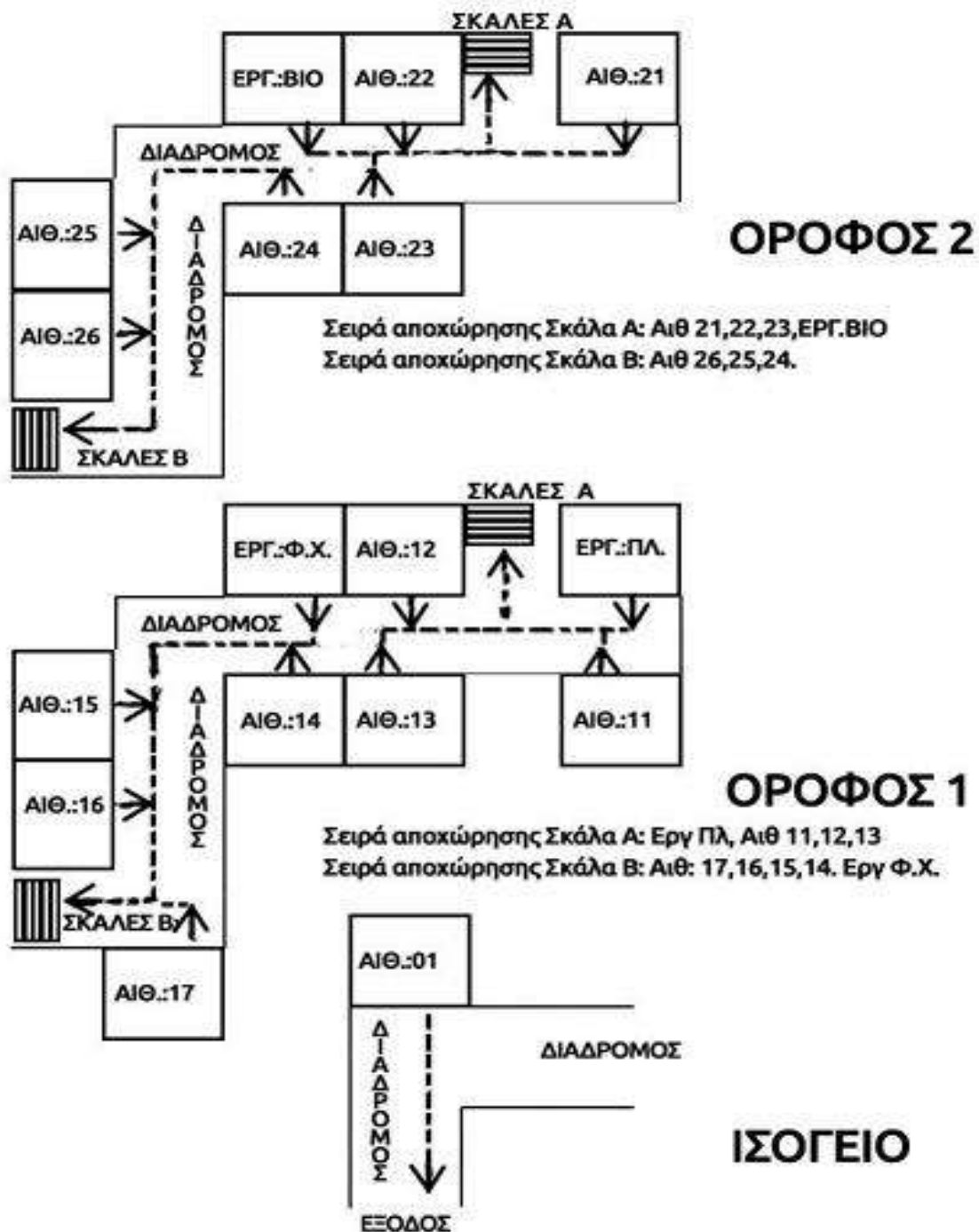

Τα τμήματα που κατεβαίνουν από την **σκάλα Α**, βγαίνουν στο **μπροστινό προαύλιο**
 Τα τμήματα που κατεβαίνουν από την **σκάλα Β**, βγαίνουν στο **πίσω προαύλιο**

Ανατροφοδότηση - προτάσεις βελτίωσης

Ο Εσωτερικός Κανονισμός Λειτουργίας επικαιροποιείται σε τακτά χρονικά διαστήματα, μέσω της προβλεπόμενης από τον νόμο συμμετοχικής διαδικασίας όλων των μελών της σχολικής κοινότητας, έτσι ώστε να συμπεριλαμβάνει νέες νομοθετικές

ρυθμίσεις, να ανταποκρίνεται στις αλλαγές των συνθηκών λειτουργίας του σχολείου και τις, κατά καιρούς, αποφάσεις των αρμόδιων συλλογικών οργάνων του.

Ο Εσωτερικός Κανονισμός Λειτουργίας βασίζεται στην ισχύουσα νομοθεσία και στις σύγχρονες παιδαγωγικές και διδακτικές αρχές. Η τήρησή του από τους/τις μαθητές/τριες, τους/τις εκπαιδευτικούς και τους γονείς/κηδεμόνες/ασκούντες την επιμέλεια, με αμοιβαίο σεβασμό στον διακριτό θεσμικό ρόλο τους, ώστε να έχει πληρότητα, γενική αποδοχή και εφαρμογή, αποτελεί προϋπόθεση της εύρυθμης λειτουργίας του σχολείου. Είναι το θεμέλιο πάνω στο οποίο μπορεί το σχολείο να οικοδομήσει για να πετύχει τους στόχους και το όραμά του.

Θέματα που ανακύπτουν και δεν προβλέπονται από τον Εσωτερικό Κανονισμό Λειτουργίας, αντιμετωπίζονται κατά περίπτωση από τον/τη Διευθυντή/ντρια-Προϊστάμενο/η του σχολείου και τον Σύλλογο Διδασκόντων/ ουσών, καθώς και από τον/τη Σύμβουλο Εκπαίδευσης Παιδαγωγικής Ευθύνης, σύμφωνα με τις αρχές της παιδαγωγικής επιστήμης και την εκπαιδευτική νομοθεσία, σε πνεύμα συνεργασίας με όλα τα μέλη της σχολικής κοινότητας.

Ο Εσωτερικός Κανονισμός Λειτουργίας ισχύει μέχρι την έγκριση νεότερου.

Επίλογος

Το Λύκειό μας πιστεύει στην αυτοπειθαρχία και την καλλιέργει με κάθε μέσο. Η αυτοπειθαρχία είναι δείγμα ωριμότητας, αυτοσεβασμού και ελευθερίας. Μαθητής ή μαθήτρια που υπακούει από τον φόβο της τιμωρίας υποβιβάζει και υποτιμά τον εαυτό του/της.

Βασικοί κανόνες για τη σωστή συνεργασία όλων των φορέων είναι ο σεβασμός της προσωπικότητας, η ελευθερία της γνώμης, η ευπρέπεια στη συμπεριφορά και την εμφάνιση, ο σεβασμός των κανόνων λειτουργίας του σχολείου και του σχολικού χώρου.

Είναι, τέλος, δικαίωμα όλων να συμμετέχουν και να συμβάλουν με τις προτάσεις τους στην όσο το δυνατόν καλύτερη λειτουργία του σχολείου μας.

Αχαρνές, 17.10.2024